

Providing a Model for Promoting Ethics Education in Schools (combined research)

ABSTRACT

Background and Objective: Given the importance of ethics in the success and performance of Educational organizations, the purpose of this study was to providing a Model for Promoting Ethics Education in Schools.

Materials and Methods: The present study was a combination of exploratory sequencing. The statistical population of the research in the qualitative section was education specialists of Tehran city that among them 20 individuals using purposeful sampling method and Based on saturation principle were selected. In the quantitative section, 300 individuals of second-year high school students in Tehran city were selected as a sample by multi-stage cluster sampling Method using Cochran's formula. Data collection tools in the qualitative section were included semi-structured interviews methods, and in the quantitative section, the researcher-made questionnaire was used That formal validity of which was examined through the experimental implementation of the questionnaire, the content validity of that through the judgment of experts and the construct validity of its using factor analysis Examined. Also, the reliability of the questionnaire was calculated using Cronbach's alpha coefficient and retesting method. Data analysis in the qualitative part was done by content analysis and in the quantitative part exploratory and confirmatory factor analysis and single sample t-test, was performed using SPSS-V22 and Lisrel-V8 / 8 software.

Results: The results showed that Ethics education includes 4 dimensions of educational, social, environmental and doctrinal that components of the educational dimension are (teacher, curriculum, classroom space, school management), components of the social dimension (group values, empathy, social trust, respect for each other), components of the environmental dimension (ethical atmosphere, encouragement and punishment, parents' literacy and income levels, individual socio-economic base) and components of the beliefs dimension are (adherence to Religious values, religious beliefs, chastity).

Conclusion: The research findings showed that the presented model in this study to promote Ethics education in schools is in a good fit.

Keywords: Ethics, educational models, students

Paper Type: Research Article.

► **Citation (Vancouver):** Ghayoomi-Bidhendi A, Etemad-Ahari A. Providing a Model for Promoting Ethics Education in Schools (combined research). *Iran J Health Educ Health Promot. Spring 2020*;8(3): 272-282. [Persian]x

► **Citation (APA):** Ghayoomi-Bidhendi A., Etemad-Ahari A. Providing a Model for Promoting Ethics Education in Schools (combined research). *Iranian Journal of Health Education & Health Promotion.*, 8(3), 272-282. [Persian]

Aryadokht Ghayoomi-Bidhendi

Ph.D Student of Planning Curriculum. Department of Educational Sciences, Islamic Azad University of Rudehen, Roudhen. Iran.

Alaeddin Etemad-Ahari

* Assistant Professor of Planning Curriculum, Department of Educational Sciences, Islamic Azad University of Rudehen, Roudhen. Iran (Corresponding Author). Etemadahari-alaedin@riu.ac.ir

Received: 2020/05/15

Accepted: 2020/06/18

Doi: 10.29252/ijhehp.8.3.282

ارائه مدلی به منظور ارتقای آموزش اخلاق در مدارس (پژوهشی ترکیبی)

چکیده

زمینه و هدف: با توجه به اهمیت اخلاق در موفقیت و کارایی سازمان‌های آموزشی، هدف از این تحقیق ارائه مدلی به منظور ارتقای آموزش اخلاق در مدارس بود.

مواد و روش‌ها: پژوهش حاضر از نوع ترکیبی اکتشافی متوالی بود. جامعه آماری در بخش نخست پژوهش (کیفی)، ۲۰ نفر از متخصصان آموزش و پرورش شهر تهران بودند که به روش نمونه‌گیری هدفمند با توجه به اصل اشباع انتخاب شدند. در بخش کمی، ۳۰۰ نفر از دانش‌آموزان مقطع دوم متوسطه شهر تهران به روش نمونه‌گیری خوشه‌ای چندمرحله‌ای با استفاده از فرمول کوکران به عنوان نمونه انتخاب شدند. ابزار گردآوری داده‌ها در بخش کیفی، شامل مصاحبه نیمه ساختار بود. در بخش کمی، از پرسشنامه محقق‌ساخته استفاده شد که روایی صوری آن از طریق اجرای آزمایشی پرسشنامه، روایی محتوی پرسشنامه از طریق قضاوت خبرگان و روایی سازه آن با استفاده از تحلیل عاملی مورد بررسی قرار گرفت؛ همچنین، پایایی پرسشنامه با استفاده از ضریب آلفای کرونباخ و روش بازآزمایی محاسبه شد. تجزیه و تحلیل داده‌ها در بخش کیفی پژوهش از طریق تحلیل محتوا انجام پذیرفت و در بخش کمی از تحلیل عاملی اکتشافی و تأییدی و آزمون t تک نمونه‌ای با استفاده از نرم افزارهای SPSS-۷۲۲ و LISREL-۷۸/۸ انجام پذیرفت.

یافته‌ها: نتایج نشان داد که آموزش اخلاق شامل ۴ بعد آموزشی، اجتماعی، محیطی و اعتقادی است که مولفه‌های مربوط به بعد آموزشی (معلم، برنامه درسی، فضای کلاس درس، مدیریت مدرسه)، مولفه‌های بعد اجتماعی (ارزشهای گروهی، همدلی، اعتماد اجتماعی، احترام به یکدیگر)، مولفه‌های بعد محیطی (جو اخلاقی، تشویق و تنبیه، سطح سواد و درآمد والدین، پایگاه اقتصادی-اجتماعی فرد) و مولفه‌های بعد اعتقادی (پایبندی به ارزشهای دینی، باورهای مذهبی و عفاف) است.

نتیجه‌گیری: یافته‌های پژوهش نشان دادند که مدل ارائه شده در این تحقیق برای ارتقاء آموزش اخلاق در مدارس، از برآزش مطلوبی برخوردار است.

کلیدواژه: اخلاق، مدل‌های آموزشی، دانش‌آموزان

نوع مقاله: مطالعه پژوهشی.

آریادخت قیومی بیدهندی

دانشجوی دکتری برنامه‌ریزی درسی، گروه علوم تربیتی، دانشگاه آزاد اسلامی واحد رودهن، رودهن، ایران.

دکتر اعلاءالدین اعتماد اهری

* استادیار برنامه‌ریزی درسی، گروه علوم تربیتی، دانشگاه آزاد اسلامی واحد رودهن، رودهن، ایران. (نویسنده مسئول).

Etemadahari-alaedin@riu.ac.ir

تاریخ دریافت: ۱۳۹۹/۰۲/۲۶

تاریخ پذیرش: ۱۳۹۹/۰۳/۲۹

◀ **استناد (ونکوور):** قیومی بیدهندی آ، اعتماد اهری ا. ارائه مدلی به منظور ارتقای آموزش اخلاق در مدارس (پژوهشی ترکیبی). *فصلنامه آموزش بهداشت و ارتقاء سلامت*. پاییز ۱۳۹۹؛ ۸(۳): ۲۷۲-۲۸۲.

◀ **استناد (APA):** قیومی بیدهندی، آریادخت، اعتماد اهری، اعلاءالدین. (پاییز ۱۳۹۹). ارائه مدلی به منظور ارتقای آموزش اخلاق در مدارس (پژوهشی ترکیبی). *فصلنامه آموزش بهداشت و ارتقاء سلامت*، ۸(۳): ۲۷۲-۲۸۲.

مقدمه

اخلاق در انجام وظایف یکی از موارد مهمی است که در اکثر جوانب آموزشی و حرفه‌ای نیازمند توجه است. بویژه در محیط‌های آموزشی و دانشگاهی که با تربیت و رشد و توسعه افراد جامعه سر و کار دارند، این ضرورت در این گونه محیط‌ها بیشتر محسوس می‌شود (۱). اخلاق یکی از شاخه‌های مهم فلسفه است که به ارزشها و فضایل موجود در اعمال و تجربیات ما در زندگی روزمره‌مان و مطالعه آنچه اشتباه و آنچه درست است، می‌پردازد (۲). در سالهای اخیر توجه ویژه‌ای به کیفیت آموزش‌های مرتبط با اخلاق شده است چرا که آموزش اخلاق به افراد، آنها را به سمت ارائه خدمات بهتر و ایفای مناسب نقش خود، در هنگام مواجهه با چالش‌های اخلاقی هدایت می‌کند (۳). محققان بر این عقیده هستند که برای درک اهمیت اخلاق، آن را باید به عنوان یک دوره در سیستم آموزشی قرار داد (۲). وجود دوره‌های آموزش رسمی در خصوص ارتقاء ارزش‌های اخلاقی، می‌تواند توانایی استدلال و حساسیت اخلاقی افراد را افزایش دهد. علاوه‌براین، برای یادگیرندگان این امکان وجود دارد که به تبادل ایده‌های خود با همکلاسی‌ها و مربی خود در مورد بهترین راهکارهای تصمیم‌گیری در زمینه مسائل اخلاقی و تجزیه و تحلیل پیامدهای آن بپردازند (۴).

محققان معتقدند که برای ایجاد تغییرات کامل در آموزش، باید با آموزش کارکنان آموزش و پرورش و بویژه، معلمان شروع کنیم (۵). به طوری که به شغل معلمی و تدریس به عنوان یک فعالیت اخلاقی و ارزشمند در بین سیاست‌گذاران، اساتید معلمان و خود معلمان نگاه می‌شود. در این راستا به دلیل اهمیت شغل معلمی در پرورش مفاهیم اخلاقی، در سطح بین‌المللی نیز به تدوین استانداردهای اخلاق حرفه‌ای برای معلمان توجه ویژه‌ای مبذول می‌گردد (۶). در این خصوص نتایج مطالعات پژوهشگران در نقاط مختلف دنیا نشان می‌دهد که با توجه به نقش مهم مدارس در پرورش دانش‌آموزان، آماده‌سازی کودکان در جنبه‌های فرهنگی و اخلاقی زندگی در اجتماع در مدارس صورت می‌گیرد. برای همین منظور آموزش اخلاق باید بخشی از برنامه‌های آموزشی کارکنان مدارس در سطح ملی و بین‌المللی باشد، چراکه نحوه عملکرد جوانان در اجتماع به نحوه آموزش آنان توسط کارکنان مدرسه

بستگی دارد (۷). بنابر پژوهش‌های انجام شده مشخص شده است که عوامل و کارکنان آموزش در مدرسه مانند مدرس، مدیر، برنامه درسی و آموزشی موجب رشد اخلاق حرفه‌ای می‌گردد (۸). محققان عنوان می‌دارند که در طول دهه گذشته، اثربخشی برنامه‌های آموزش اخلاق با توجه به نتایج آموزش کارکنان، مانند دانش، آگاهی و تصمیم‌گیری اخلاقی، افزایش یافته است. با این حال، علیرغم بهبود کلی در کارایی آموزش، تغییرات قابل توجهی در برنامه‌ها وجود دارد (۹). علاوه بر موارد ذکر شده در خصوص اهمیت معلمان و سایر کارکنان آموزش و پرورش در ارتقاء رشد اخلاقی دانش‌آموزان، دانش‌آموزان، والدین و معلمان انتظار دارند که مدیران نیز تصمیمات اخلاقی بگیرند و ضمن حل و فصل مشکلات، اخلاقی رفتار کنند (۱۰).

با توجه به اهمیت مدارس در شکل‌دهی شخصیت اخلاقی و اجتماعی دانش‌آموزان، بررسی موشکافانه عوامل مرتبط با مدارس و نیز نحوه تأثیرگذاری آن‌ها در پرورش اخلاقی دانش‌آموزان ضروری به نظر می‌رسد. در این زمینه محققان معتقدند که برنامه درسی و یکی از مؤلفه‌های مهم آن یعنی کتابهای درسی که در مدرسه مورد تدریس واقع می‌شود، از جمله این عوامل است. نتایج بررسی‌های به عمل آمده نشان می‌دهد که محتوای کتابهای درسی می‌تواند اخلاق آرام بودن و مدارا را به دانش‌جویان القاء کنند و تربیت اخلاقی دانش‌آموزان را تسریع بخشد (۱۱). علاوه‌براین، جو حاکم بر مدرسه نیز تأثیر شگرفی در شکل‌گیری منش اخلاقی دانش‌آموزان ایفاء می‌کند (۱۲). Binfet و همکاران (۲۰۱۶) در تحقیقی نشان دادند که جو مدرسه رابطه مثبت و معناداری با تربیت اخلاقی دانش‌آموزان دارد و رشد و پرورش اخلاق مهربانی در بین دانش‌آموزان را تسهیل می‌بخشد (۱۳). در واقع، جو حاکم بر مدرسه از جمله متغیرهایی است که با هویت اخلاقی و اخلاقیات در دانش‌آموزان ارتباط دارد (۱۴). بطوری که مطالعات صورت گرفته نیز جو اخلاقی مدارس را موثر بر رشد اخلاق دانش‌آموزان می‌دانند (۱۵). همچنین، محققان معتقدند که در زمینه‌ی عوامل موثر بر پرورش و تقویت اخلاقیات در دانش‌آموزان، ارتباط بین کادر

کار می‌رود، استفاده گردید (۱۸). که در این تحقیق پایایی حاصل از درصد توافق درون موضوعی به عنوان شاخص تکرارپذیری ۷۵/۱ درصد بدست آمد که بیانگر پایایی مناسب است.

با توجه به هدف پژوهش که عبارت از تدوین مدلی برای آموزش اخلاق در مدارس بود، جامعه آماری در بخش کمی شامل کلیه دانش‌آموزان مقطع متوسطه (دوره دوم) شهر تهران بودند که با استفاده از روش نمونه‌گیری تصادفی خوشه‌ای چندمرحله‌ای انتخاب شدند. برای این منظور، ابتدا شهر تهران از نظر بافت جغرافیایی به ۵ حوزه "شمال، جنوب، غرب، شرق و مرکز" تقسیم گردید و سپس از درون هر یک از مناطق تعداد ۳ مدرسه متوسطه دوره دوم انتخاب و در مرحله بعدی، از هر مدرسه با توجه به لیست دانش‌آموزان دوره دوم متوسطه آن مدرسه، تعداد ۲۰ دانش‌آموز بطور تصادفی انتخاب گردید که در نهایت ۳۰۰ دانش‌آموز مقطع متوسطه دوره دوم در شهر تهران به عنوان نمونه بخش کمی تحقیق حاضر انتخاب شدند. در این پژوهش به منظور گردآوری داده‌ها از پرسشنامه‌ای محقق‌ساخته بر گرفته از کدهای حاصل از مصاحبه استفاده شد که با نظرسنجی از دانش‌آموزان مقاطع متوسطه، تکمیل شد. این پرسشنامه شامل ۶۵ گویه است که با استفاده از طیف لیکرت ۵ گزینه‌ای نمره گذاری می‌شود. به‌منظور محاسبه روایی پرسشنامه محقق ساخته از روایی صوری، محتوایی و سازه استفاده شد. روایی ظاهری پرسشنامه نهایی به دور از ایرادات ویرایشی، شکلی، املائی و غیره به کمک پژوهش‌گر، چند نفر از اعضای نمونه، استاد راهنما و مشاور تدوین گردید. برای بررسی روایی محتوایی از فرم‌های CVR و CVI استفاده شد. بر اساس این نوع از روایی هیچ سوالی نیاز به حذف شدن نداشت و برخی سوالات اصلاح شد. جهت سنجش روایی سازه پرسشنامه‌ی حاضر از تحلیل عاملی تاییدی استفاده گردید که با در نظر گرفتن شاخص‌های برازندگی مدل مذکور، روایی سازه‌ی این پرسشنامه تایید شد. همچنین، جهت سنجش پایایی این آزمون میزان ضریب آلفای کرونباخ برای همه مؤلفه‌های ابعاد آموزش اخلاق در این تحقیق بالاتر از ۰/۷ به دست آمد.

برای تحلیل داده‌های کیفی پژوهش از تحلیل محتوا استفاده شد

مدرسه و دانش‌آموزان نیز مهم است. چراکه علاقه به معلم و سایر کارکنان مدرسه در انتقال ارزشهای اخلاقی به دانش‌آموز مهم است (۱۶). همچنین، مرور پیشینه پژوهشی موجود نشان می‌دهد که عامل والدین و ارتباط آنها با دانش‌آموز یکی دیگر از متغیرهای دخیل و مؤثر بر رشد و توسعه‌ی اخلاقیات در دانش‌آموزان می‌باشد (۱۷). Yam (۲۰۱۶) نیز در پژوهشی بر تاثیر نقش کتاب درسی بر آموزش اخلاق تاکید می‌کند (۱۲). پژوهش‌های دیگر نشان می‌دهد که از بین عوامل دخیل در آموزش مدرسه، مدرس، مدیر، فضای آموزشی و برنامه‌ی درسی در رشد اخلاق حرفه‌ای نقش چشمگیری دارند (۸). مرور ادبیات پژوهشی موجود در رابطه با اهمیت آموزش اخلاق

در مدارس نشان می‌دهد که با وجود ضرورت توجه به موازین اخلاقی در محیط‌های آموزشی، پژوهشی که در آن به صورت جامع مدلی جهت آموزش ارتقاء اخلاق به دانش‌آموزان ارائه شود، چه در داخل و چه در خارج از کشور انجام نشده است و تاکنون مدلی جهت آموزش ارتقاء اخلاق به دانش‌آموزان در هیچ پژوهشی طراحی نگردیده است. بنابراین، با در نظر گرفتن خلأ پژوهشی موجود در این زمینه، محققان در این تحقیق درصدد پاسخگویی به این سوال هستند که مدل مناسب آموزش ارتقاء اخلاق در مدارس چه مدلی است؟

مواد و روش‌ها

روش پژوهش حاضر بر مبنای ماهیت داده‌ها آمیخته (کمی، کیفی) و از نظر هدف کاربردی است که در سال ۱۳۹۷ اجرا شده است. جامعه آماری این تحقیق در بخش کیفی شامل کارکنان و کارشناسان شاغل در آموزش و پرورش شهر تهران در حوزه آموزش اخلاق بودند. در این پژوهش برای انتخاب اعضای نمونه از روش نمونه‌گیری هدفمند^۱ استفاده شد که ۲۰ نفر از افراد شاغل در آموزش و پرورش شهر تهران به عنوان حجم نمونه مصاحبه شونده، در نظر گرفته شد. در بخش کیفی این پژوهش از مصاحبه‌های نیمه‌ساختار یافته استفاده شد. جهت سنجش شاخص تکرارپذیری اطلاعات حاصل از مصاحبه از درصد توافق درون موضوعی که به عنوان شاخص پایایی تحلیل به

1. Purposive Sampling

جدول ۱: تبیین واریانس مؤلفه‌های استخراج شده

مؤلفه	مقادیر ویژه اولیه			مجموع مربع بارهای استخراج شده			مجموع مربع بارهای چرخش یافته		
	کل	واریانس	درصد تجمعی	کل	واریانس	درصد تجمعی	کل	واریانس	درصد تجمعی
۱	۳۵,۲۱۳	۵۴,۱۷۴	۵۴,۱۷۴	۳۵,۲۱۳	۵۴,۱۷۴	۵۴,۱۷۴	۱۰,۱۹۵	۱۵,۶۸۵	۱۵,۶۸۵
۲	۲,۴۸۲	۳,۸۱۸	۵۷,۹۹۲	۲,۴۸۲	۳,۸۱۸	۵۷,۹۹۲	۸,۸۸۴	۱۳,۶۶۸	۲۹,۳۵۲
۳	۱,۷۵۳	۲,۶۹۶	۶۰,۶۸۸	۱,۷۵۳	۲,۶۹۶	۶۰,۶۸۸	۶,۱۱۲	۹,۴۰۳	۳۸,۷۵۵
۴	۱,۳۸۱	۲,۱۲۵	۶۲,۸۱۳	۱,۳۸۱	۲,۱۲۵	۶۲,۸۱۳	۵,۴۴۸	۸,۳۸۱	۴۷,۱۳۷
۵	۱,۳۲۷	۲,۰۴۲	۶۴,۸۵۴	۱,۳۲۷	۲,۰۴۲	۶۴,۸۵۴	۵,۴۱۸	۸,۳۳۵	۵۵,۴۷۲
۶	۱,۲۰۷	۱,۸۵۶	۶۶,۷۱۱	۱,۲۰۷	۱,۸۵۶	۶۶,۷۱۱	۴,۳۲۵	۶,۶۵۳	۶۲,۱۲۵
۷	۱,۱۳۳	۱,۷۴۳	۶۸,۴۵۳	۱,۱۳۳	۱,۷۴۳	۶۸,۴۵۳	۴,۱۱۳	۶,۳۲۸	۶۸,۴۵۳
۸	۱,۱۲۹	۱,۵۲۹	۶۹,۹۸۲	۱,۱۲۹	۱,۵۲۹	۶۹,۹۸۲	۳,۶۰۸	۱,۷۷۵	۷۰,۲۲۸
۹	۱,۱۲۱	۱,۴۰۶	۷۱,۳۸۹	۱,۱۲۱	۱,۴۰۶	۷۱,۳۸۹	۳,۳۱۸	۱,۵۵۲	۷۱,۷۸۱
۱۰	۱,۱۱۸	۱,۲۸۴	۷۲,۶۷۳	۱,۱۱۸	۱,۲۸۴	۷۲,۶۷۳	۳,۰۳۰	۱,۳۳۱	۷۳,۱۱۱
۱۱	۱,۱۰۹	۱,۱۸۵	۷۳,۸۵۸	۱,۱۰۹	۱,۱۸۵	۷۳,۸۵۸	۲,۷۹۶	۱,۱۵۱	۷۴,۲۶۲
۱۲	۱,۱۰۰	۱,۱۶۷	۷۵,۰۲۵	۱,۱۰۰	۱,۱۶۷	۷۵,۰۲۵	۲,۷۵۴	۱,۱۱۸	۷۵,۳۸۱
۱۳	۱,۰۹۸	۱,۱۱۲	۷۶,۱۳۶	۱,۰۹۸	۱,۱۱۲	۷۶,۱۳۶	۲,۶۲۴	۱,۰۱۸	۷۶,۳۹۹
۱۴	۱,۰۹۲	۱,۰۷۶	۷۷,۲۱۳	۱,۰۹۲	۱,۰۷۶	۷۷,۲۱۳	۲,۵۳۹	۰,۹۹۳	۷۷,۳۹۲
۱۵	۱,۰۵۰	۰,۹۹۴	۷۸,۲۰۷	۱,۰۵۰	۰,۹۹۴	۷۸,۲۰۷	۲,۳۴۶	۰,۸۱۵	۷۸,۲۰۷
۱۶	۰,۹۹۴	۱,۵۲۹	۶۹,۹۸۲						
۱۷	۰,۹۱۴	۱,۴۰۶	۷۱,۳۸۹						
۱۸	۰,۸۳۵	۱,۲۸۴	۷۲,۶۷۳						
۱۹	۰,۷۷۰	۱,۱۸۵	۷۳,۸۵۸						
۲۰	۰,۷۵۸	۱,۱۶۷	۷۵,۰۲۵						
...									
۶۴	۰,۰۲۸	۰,۰۴۸	۹۹,۹۶۳						
۶۵	۰,۰۲۲	۰,۰۳۷	۱۰۰						

یافته‌ها

براساس اطلاعات جمعیت‌شناختی به دست آمده از شرکت‌کنندگان پژوهش حاضر در بخش کیفی، ۱۲ نفر (۶۰ درصد) مرد و ۸ نفر (۴۰ درصد) زن بودند که از میان آنها ۳ نفر دارای مدرک کارشناسی (۱۵ درصد)، ۱۱ نفر (۵۵ درصد) کارشناسی ارشد و ۶ نفر دکتری (۳۰ درصد) بودند. همچنین، از میان شرکت‌کنندگان بخش کمی پژوهش ۱۲۲ نفر (۴۰,۶۶ درصد) از اعضای نمونه‌ی این تحقیق پسر و ۱۷۸ نفر (۵۹,۳۳ درصد) دختر بودند. همچنین، ۱۲۹ نفر از اعضای نمونه (۴۳ درصد) ۱۵ ساله، ۱۱۱ نفر (۳۷ درصد) ۱۶ ساله، ۳۳ نفر (۱۱ درصد) ۱۷ ساله و ۲۷ نفر (۹ درصد) ۱۸ ساله بودند.

که مراحل تحلیل داده‌های کیفی گردآوری شده، از طریق کدگذاری باز و کدگذاری محوری انجام شد. تحلیل در بخش کمی نیز با نرم‌افزار SPSS و Lisrel صورت پذیرفت. نتایج نرم افزار Lisrel در قالب روش مدل‌سازی معادلات ساختاری مورد استفاده قرار گرفت. هم‌چنین از آزمون‌های دیگر نظیر تحلیل عاملی اکتشافی و آزمون t تک نمونه‌ای نیز بهره گرفته شد.

در فرایند انجام تحقیق حاضر برخی ملاحظات اخلاقی مورد توجه قرار گرفت که مهم‌ترین آنها توضیح اهداف تحقیق به شرکت‌کنندگان و اطمینان‌دهی به آنها در مورد محرمانه ماندن مشخصات آنها و در نتیجه جلب رضایت آگاهانه آنها برای شرکت در پژوهش بود.

جدول ۲: مولفه‌های استخراج شده بعد از تحلیل عاملی اکتشافی

بعد	مولفه	تعداد شاخص
آموزشی	معلم	۵
	برنامه درسی	۵
	فضای کلاس درس	۵
	مدیریت مدرسه	۵
اجتماعی	ارزشهای گروهی	۴
	همدلی	۳
	اعتماد اجتماعی	۳
	احترام به یکدیگر	۴
محیطی	جو اخلاقی	۵
	تشویق و تنبیه	۳
	سطح سواد و درآمد والدین	۴
	پایگاه اقتصادی- اجتماعی فرد	۵
اعتقادی	پایبندی به ارزشهای دینی	۵
	باورهای مذهبی	۴
	عفاف	۵

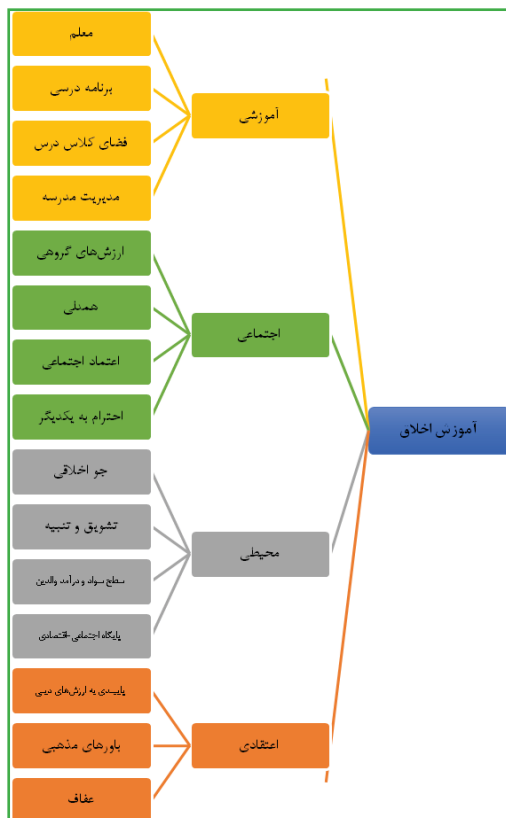

شکل ۱: الگوی نهایی ابعاد و مؤلفه‌های آموزش اخلاق

تحلیل عاملی اکتشافی

به منظور استخراج مولفه‌های آموزش اخلاق از تحلیل عاملی اکتشافی استفاده شد. در شناسایی مولفه‌های آموزش اخلاق در مقاطع متوسطه، ابتدا باید از این مسأله اطمینان یافت که می‌توان داده‌های موجود را برای تحلیل به کار برد یا به عبارتی، آیا تعداد داده‌های مورد نظر (اندازه نمونه و رابطه بین متغیرها) برای تحلیل عاملی مناسب هستند یا خیر؟ بدین منظور از شاخص KMO و آزمون بارتلت استفاده شد. نتایج نشان داد، شاخص KMO بزرگتر از ۰٫۶ بوده و مقادیر تقریباً نزدیک به یک را نشان می‌دهد که حاکی از کفایت حجم نمونه بر اساس شاخص‌های شناسایی شده برای تحلیل عاملی می‌باشد. سطح معنی‌داری ۰٫۰۰۰ برای آزمون بارتلت نیز نشان دهنده مناسب بودن متغیر پژوهش برای تحلیل عاملی می‌باشد زیرا فرض یک بودن ماتریس همبستگی رد می‌شود. در شناسایی مولفه‌های آموزش اخلاق در مقاطع متوسطه براساس نتایج حاصل از بخش کیفی و روایی محتوا، روی ۶۵ شاخص شناسایی شده تحلیل عاملی اکتشافی انجام شد. جدول اشتراکات برای همه شاخص‌ها بالای ۰٫۵ به دست آمد و نیاز به حذف هیچ سوالی نبود. در جدول زیر نیز می‌توان تبیین واریانس کل^۱ را مشاهده کرد (جدول ۱).

با توجه به جدول شماره ۱، ۱۵ مولفه‌ی اول دارای مقادیر ویژه بزرگتر از یک هست و در تحلیل باقی می‌مانند. این عوامل تا تقریباً ۷۸/۲۰ درصد، واریانس ابعاد و مؤلفه‌های آموزش اخلاق در مقاطع متوسطه (دوره دوم) استان تهران را تبیین می‌کند. به منظور تحقیق درباره ماهیت روابط بین متغیرها و نیز دستیابی به تعاریف و نامگذاری مولفه‌ها، ضرایب بالاتر از ۰/۴ در تعریف مولفه‌ها مهم با معنی بوده و ضرایب کمتر از این حدود به عنوان عامل تصادفی در نظر گرفته شده است. برای تفسیر عامل‌ها محققان کمترین مقدار این ضریب را برابر با ۰/۴۰ بکار برده‌اند (۱۹). در نهایت، با استفاده از تحلیل عاملی اکتشافی پس از چرخش، ۱۵ مولفه و ۶۵ شاخص شناسایی شد که در جدول ۲ گزارش شده‌اند.

1. Total Variance Explained

همانطور که در جدول فوق مشاهده می‌شود، با استفاده از تحلیل عاملی اکتشافی پس از چرخش واریماکس، ۱۵ مولفه و ۶۵ شاخص شناسایی شد که بر اساس مولفه‌های شناسایی شده فوق مدل مفهومی نهایی پژوهش در شکل ۱ گزارش شده است.

جدول ۳: آزمون تی تک نمونه‌ای به منظور بررسی وضعیت موجود مولفه‌های آموزش اخلاق

بعد	مولفه	ارزش آزمون = ۳					
		مقدار تی	درجه آزادی	سطح معناداری (دو دامنه)	اختلاف میانگین	فاصله اطمینان ۹۵ درصد از اختلاف	
						حد بالا	حد پایین
عوامل آموزشی	معلم	۱۰,۵۷۴	۲۹۹	۰,۰۰۰	۰,۴۸۱	۰,۳۹۲	۰,۵۷۱
	برنامه درسی	۲,۸۹۲	۲۹۹	۰,۰۰۴	۰,۱۳۸	۰,۰۴۴	۰,۲۳۲
	فضای کلاس درس	۱۰,۴۸۲	۲۹۹	۰,۰۰۰	۰,۴۵۳	۰,۳۶۸	۰,۵۳۸
	مدیریت مدرسه	۴,۴۱۴	۲۹۹	۰,۰۰۰	۰,۲۲۹	۰,۱۲۷	۰,۳۳۱
عوامل آموزشی		۷,۶۳۰	۲۹۹	۰,۰۰۰	۰,۳۲۵	۰,۲۴۱	۰,۴۰۹
عوامل اجتماعی	ارزش‌های گروهی	۳,۰۴۸	۲۹۹	۰,۰۰۳	۰,۱۵۳	۰,۰۵۴	۰,۲۵۲
	همدلی	۱,۷۶۳	۲۹۹	۰,۰۰۹	۰,۰۸۸	۰,۰۱۰	۰,۱۸۶
	اعتماد اجتماعی	۸,۳۷۸	۲۹۹	۰,۰۰۰	۰,۴۰۱	۰,۳۰۷	۰,۴۹۵
	احترام به یکدیگر	۷,۱۹۳	۲۹۹	۰,۰۰۰	۰,۳۲۸	۰,۲۳۹	۰,۴۱۸
عوامل اجتماعی		۵,۴۲۷	۲۹۹	۰,۰۰۰	۰,۲۴۳	۰,۱۵۵	۰,۳۳۱
عوامل محیطی	جو اخلاقی	۶,۱۹۹	۲۹۹	۰,۰۰۰	۰,۲۵۹	۰,۱۷۷	۰,۳۴۲
	تشویق و تنبیه	۴,۲۴۳	۲۹۹	۰,۰۰۰	۰,۱۸۹	۰,۱۰۱	۰,۲۷۷
	سطح سواد و درآمد والدین	۴,۶۸۷	۲۹۹	۰,۰۰۰	۰,۲۱۲	۰,۱۲۳	۰,۳۰۱
	پایگاه اقتصادی-اجتماعی فرد	۶,۳۴۱	۲۹۹	۰,۰۰۰	۰,۲۸۸	۰,۱۹۹	۰,۳۷۷
عوامل محیطی		۵,۸۳۰	۲۹۹	۰,۰۰۰	۰,۲۳۷	۰,۱۵۷	۰,۳۱۷
عوامل اعتقادی	پابندی به ارزشهای دینی	۸,۸۸۱	۲۹۹	۰,۰۰۰	۰,۴۰۶	۰,۳۱۶	۰,۴۹۶
	باورهای مذهبی	۷,۸۰۵	۲۹۹	۰,۰۰۰	۰,۳۶۳	۰,۲۷۲	۰,۴۵۵
	عفاف	۲,۴۵۶	۲۹۹	۰,۰۱۵	۰,۱۱۰	۰,۰۲۲	۰,۱۹۸
عوامل اعتقادی		۶,۹۳۴	۲۹۹	۰,۰۰۰	۰,۲۹۳	۰,۲۱۰	۰,۳۷۶

تأیید می‌شود. همچنین، با توجه به اختلاف میانگین که مقادیری مثبت هستند، چنین استنباط می‌شود که وضعیت ابعاد و مؤلفه‌ها در حد مطلوب است.

همان‌طور که در جدول مشاهده می‌شود، سطح معناداری در همه ابعاد و مؤلفه‌ها کمتر از پنج صدم می‌باشد و بنابراین فرض صفر با ۹۵ درصد اطمینان برای این مؤلفه‌ها رد و فرض پژوهش

تحلیل عاملی تاییدی

یا بزرگتر از ۰/۹۰ باشد تا مدل مورد نظر پذیرفته شود. همچنین، میزان χ^2/df بهتر است کمتر از ۳ باشد (۲۰). در این تحقیق میزان χ^2/df (۲/۵۳) به دست آمد که نشان می‌دهد مدل ارائه شده در این تحقیق از برازش مطلوبی برخوردار است. با توجه به اینکه در مدل اجرا شده زیر، مسیرهای بین متغیرها همان مؤثر بودن عوامل مورد نظر هستند. در شکل زیر، برآورد ضرایب استاندارد مسیرها به همراه بار عاملی هر یک از متغیرها آورده شده است.

به منظور تعیین مناسب بودن مدل مفهومی از تحلیل عاملی تاییدی استفاده گردیده است. تحلیل عاملی تاییدی بعد از مشخص کردن عامل‌های پیش تجربی، از طریق تعیین برازندگی مدل عاملی تعیین شده، تطابق بهینه ساختارهای عاملی مشاهده شده و نظری را برای مجموعه داده‌ها آزمون می‌کند. برای این منظور برخی شاخص‌ها بررسی می‌شوند که مهمترین آن عبارتند از: شاخص RMSEA که برای مدل‌های خوب بهتر است کمتر از ۰/۰۸ باشد. شاخص‌های برازندگی (GFI) و شاخص تعدیل شده برازندگی (AGF) باید برابر

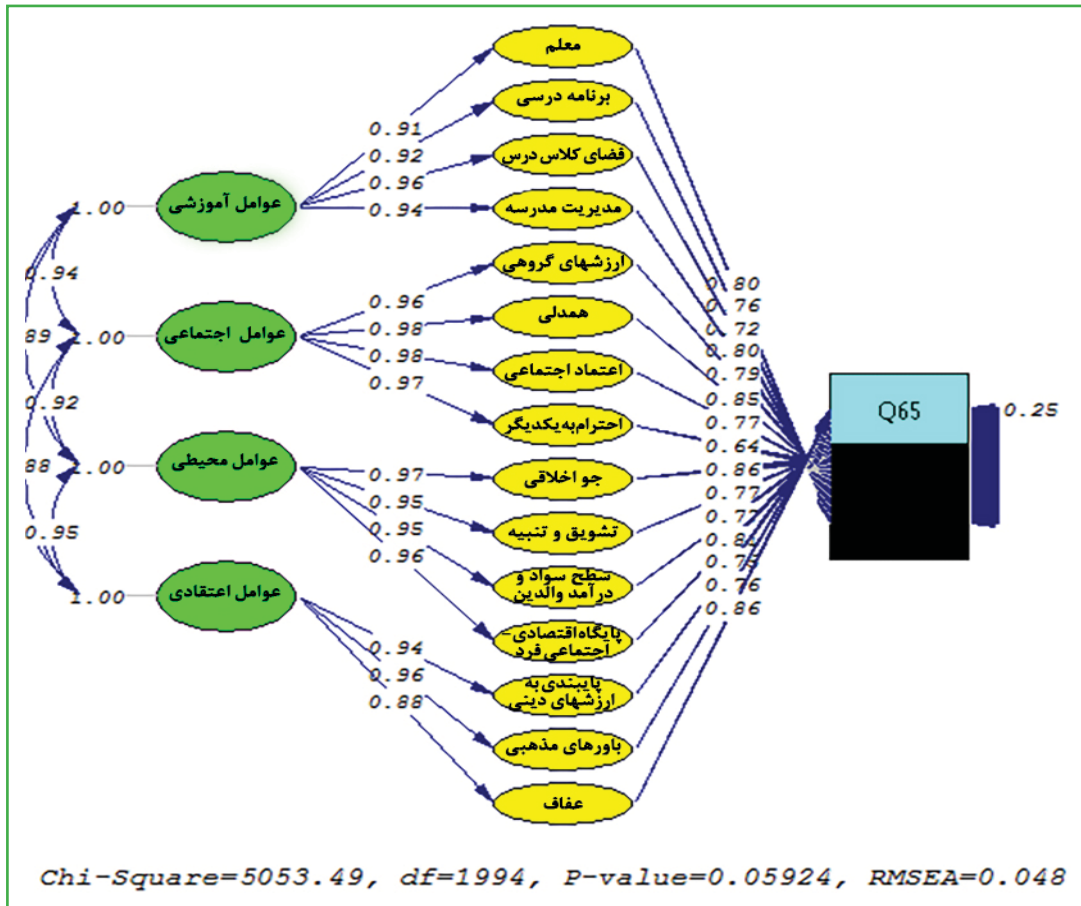

شکل ۲: مدل ساختاری پژوهش در حالت تخمین ضرایب استاندارد

تمام بارهای عاملی از وضعیت مطلوبی برخوردار بوده و قابلیت اندازه‌گیری ابعاد آموزش اخلاق را دارند.

همان‌طور که در شکل‌های بالا نشان داده شده است، کلیه مقادیر پارامترهای مربوط به مؤلفه‌های عوامل به همراه بارهای عاملی و ضرایب مسیر نشان داده شده است که مشخص است،

بحث

هدف پژوهش حاضر ارائه مدلی به منظور ارتقاء آموزش اخلاق در مدارس بود. نتایج حاصل از این پژوهش نشان داد که آموزش اخلاق در مدارس شامل ۴ بعد آموزشی، اجتماعی، محیطی و اعتقادی است که هر یک دارای چندین مؤلفه هستند که براساس ابعاد و مولفه‌های شناسایی شده در این تحقیق مدلی تدوین گردید که نتایج حاصل از تحلیل عاملی تاییدی نشان داد که مدل ارائه شده از برازش مطلوبی برخوردار است.

از آنجایی که پژوهش حاضر به منظور تدوین مدلی برای آموزش ارتقاء اخلاق در مدارس انجام شده است، پژوهشی که سابقاً به بررسی این مورد بپردازد صورت نگرفته است. با این حال، نتایج حاصل از این تحقیق به صورت غیر مستقیم با نتایج برخی پژوهش‌های دیگر که به بررسی ابعاد مختلف آموزش اخلاق پرداخته اند همسو می‌باشد. برای مثال، Aultman (۲۰۱۸) در تحقیقی عنوان کرد که در آموزش اخلاق حرفه‌ای به دانشجویان، قانون اخلاقی در سازمان، رهبری اخلاقی و حمایت مدیران تاثیرگذارند (۲۱). همچنین، Gluchmanová (۲۰۱۷) نشان داد که عوامل آموزش در مدرسه مانند مدرس، مدیر، برنامه درسی و آموزشی در رشد و شکل‌گیری اخلاق حرفه‌ای در دانش‌آموزان کمک کننده هستند (۸). علاوه بر این، Kleppe و همکاران (۲۰۱۶) در پژوهش خود نشان دادند که محتوای کتابهای درسی می‌تواند اخلاق آرام بودن و مدارا را به دانشجویان القاء کند (۱۱). Yam (۲۰۱۶) نیز بر تاثیر نقش کتاب درسی بر آموزش اخلاق تاکید می‌کند. عامل مهم دیگر در مدرسه جو حاکم بر آن است که تاثیر شگرفی در شکل‌گیری منش اخلاقی دانش‌آموزان دارد (۱۲). در مطالعه‌ی دیگری Binfet و همکاران (۲۰۱۶) عنوان کردند که اخلاق مهربانی در بین دانش‌آموزان نتیجه‌ی تاثیر جو حاکم بر مدرسه است (۱۳). همچنین، Aldridge (۲۰۱۶)، نیز جو حاکم بر مدرسه را عاملی مهم در ارتباط با هویت اخلاقی و اخلاقیات در دانش‌آموزان ذکر می‌کند (۱۴). پژوهش‌های دیگر عوامل مؤثر بر آموزش اخلاق را رابطه معلم و کادر مدرسه و دانش‌آموزان می‌دانند که نحوه این ارتباط بر شکل‌گیری نظام

ارزشی دانش‌آموزان تأثیر زیادی دارد (۱۶). علاوه بر این، Smetana (۲۰۱۶)، عامل والدین و ارتباط آنها با دانش‌آموز را نیز یکی از عوامل مؤثر بر توسعه اخلاق در دانش‌آموزان می‌داند (۱۷).

در تبیین نقش هر یک از عوامل شناسایی شده در آموزش اخلاق در مدارس باید گفت که در حیطه آموزشی، کادر آموزشی مدارس می‌توانند تاثیرات بسزایی بر ساختار و شکل‌دهی رفتار دانش‌آموزان داشته باشند، که برای تحقق این مهم، در ابتدا خود باید اخلاق مدار باشند و با استفاده از تکنیکهای مختلف آموزش اخلاق، دانش‌آموزان را با آن آشنا کنند و آنها را به این امر ترغیب نمایند (۲۲). همچنین، در بعد اجتماعی و محیطی که یکی از ابعاد اصلی آن خانواده است می‌توان گفت که خانواده نخستین مرجعی است که شخصیت فرد در آن شکل می‌گیرد و بانفوذترین مرجع برای تربیت فرزندان به شمار می‌رود که با استفاده از راهبردهای متعدد درصدد است تا مفاهیم اجتماعی و اخلاقی را در فرزندان خود نهادینه کند. به طوری که تحقیقات متعدد هم نشان می‌دهد که نوع مداخله والدین می‌تواند عامل اصلی در پرورش و ارتقاء اخلاق در کودکان باشد (۲۳). در تبیین نقش عوامل محیطی و اجتماعی در آموزش اخلاق در مدارس هم اشاره به این نکته مهم است که یکی از جنبه‌های مهم رفتار اخلاقی علاقه و توجه به دیگران است. صاحب‌نظران معتقدند که همسانی هنجارها و ارزش‌های فرهنگی برای تربیت کودکان با برنامه‌ها و روش‌های آموزشی مدارس و خانواده‌ها سبب شکل‌گیری هرچه بهتر و سریع‌تر اصول اخلاقی در دانش‌آموزان می‌شود؛ چراکه عدم توجه به تناسب آموزش‌های اخلاقی با ارزش‌ها و شرایط اجتماعی و فرهنگی سبب ناکارآمدی آموزش مفاهیم اخلاقی به دانش‌آموزان می‌شود و با ایجاد سردرگمی در آنها مانع درونی کردن آموزش‌ها و مفاهیم اخلاقی توسط دانش‌آموزان می‌گردد (۲۳). علاوه بر این، در تبیین نقش مولفه‌های اعتقادی و مذهبی در آموزش اخلاق در مدارس چنین می‌توان اذعان داشت که میزان اعتقادی که دانش‌آموز نسبت به مسایل دینی دارد، وی را از بی‌اخلاقی‌های بی‌شماری مصون نگه می‌دارد، چراکه در دین اسلام، به وفور در مورد اخلاق‌مداری و رعایت حقوق دیگران و احترام به

جو اخلاقی، تشویق و تنبیه، سطح سواد و درآمد والدین، پایگاه اقتصادی-اجتماعی فرد، پایبندی به ارزشهای دینی، باورهای مذهبی و عفاف است. بنابراین، با توجه به تأیید شاخص‌های برآزش در این تحقیق، در برنامه‌ریزی برای آموزش اخلاق در مدارس توجه به سهم هر یک از این عوامل در پرورش اخلاقی دانش‌آموزان باعث می‌شود تا راهبردها و تدارکات متناسب با هر یک از این مولفه‌ها مدنظر مسئولان و محققان قرار گیرد. در تحقیقات آتی در این زمینه هم بررسی راهبردهای موثر بر افزایش اثربخشی هر یک از این مولفه‌ها می‌تواند با بهبود کیفیت آموزش‌های اخلاقی سبب ارتقا و بالندگی اخلاقی دانش‌آموزان شود که در نهایت اثربخشی فرایند آموزش و یادگیری را به دنبال دارد. براساس نتیجه پژوهش حاضر پیشنهاد می‌شود که کارگاه‌ها و جلساتی برای کارکنان مدارس اعم از مدیران و معلمان در زمینه آموزش اخلاق برگزار شود تا با شناسایی و آشنایی با راهبردها و روش‌های آموزشی متناسب با سن و مقاطع تحصیلی دانش‌آموزان به آموزش مطلوب و موثر اخلاق به آنها بپردازند.

سیاسگزاری

محققان پژوهش حاضر از کلیه افراد شرکت‌کننده در این پژوهش نهایت تشکر و قدردانی خود را اعلام می‌کنند.

تعارض منافع

هیچ گونه تعارض منافی بین نویسندگان وجود ندارد.

آنها توصیه شده است. مرور منابع دینی و اخلاقی نشان می‌دهد که از اهداف اخلاق، پیراستن نفس از پلیدی‌ها و آراستن آن به فضایل و پاکی‌ها، ایجاد روابط سالم اجتماعی، عدالت، امنیت، رفاه و آرامش و زندگی سعادت‌مند برای انسان است. این اهداف و غایات در دین نیز وجود دارد اما علاوه بر آن، رشد استعدادهای بی‌نهایت انسان از طریق عبادت در شکل‌های گوناگون فردی، اجتماعی، سیاسی، اقتصادی نیز از اهداف و غایات دین است؛ از این رو می‌توان گفت همه‌ی غایات اخلاق در دین وجود دارد و دین در تعیین هدف والای اخلاقی نیز نقش تعیین‌کننده دارد (۲۴). پژوهش حاضر همچون سایر پژوهش‌ها دارای برخی محدودیت‌هایی بود که از آن جمله می‌توان به مختص بودن شرکت‌کنندگان این پژوهش به دانش‌آموزان شهر تهران اشاره کرد که می‌تواند تعمیم یافته‌ی تحقیق حاضر به دانش‌آموزان شهرهای دیگر را مشکل سازد. برای همین منظور پیشنهاد می‌شود که در تحقیقات آتی در این زمینه مدل مذکور بر روی دانش‌آموزان سایر شهرها هم اعتباریابی و روایی سنجی شود.

نتیجه‌گیری

تحقیق حاضر نشان داد که از دیدگاه کارکنان شاغل در آموزش و پرورش تهران عوامل موثر بر آموزش اخلاق در مدارس مولفه‌هایی همچون: معلم، برنامه درسی، فضای کلاس درس، مدیریت مدرسه، ارزش‌های گروهی، همدلی، اعتماد اجتماعی، احترام به یکدیگر،

References

- Faragbaksh F, Nuhi E, Zolali F. The importance of ethics in education and the level of complying with it from the perspective of nursing students of Kerman University of Medical Sciences. *J Educ Ethics Nurs*. 2016;5(1):1-7
- Gülcan, N. Y. Discussing the importance of teaching ethics in education. *Procedia Soc Behav Sci*. 2015; 174, 2622-2625.
- Bostani S. Strategies to promote professional ethics in nursing education system. *Strat. Med. Educ*. 2015; 2 (2):13-22.
- Cannaerts N, Gastmans C, deCasterlé BD. Response to Commentary (1): Effectiveness of Nursing Ethics Education: Much More Research Needed. *Nurs. Ethics*. 2014; 21(6):743.
- Velea, S., & Farca, S. Teacher's Responsibility in Moral and Affective Education of Children. *Procedia Soc Behav Sci*, 2013; 76, 863-867.
- Pantić, N., & Wubbels, T. The role of teachers in inculcating moral values: Operationalisation of concepts. *J Beliefs Values*. 2012; 33(1), 55-69.
- Johnson AE. Examining the relation between ethnic identity and competence among Latino early adolescents. [Ph.D. Thesis]. USA: Texas State University, 2015.
- Gluchmanová M. Theoretical and practical aspects of a professional ethics of teaching. *Hum Relat*. 2017; 27(1):75-81.
- Visser W, McIntosh M & Middleton C. Research on corporate citizenship in Africa: A ten-year review (1995-2005). In *Corporate Citizenship in Africa*. Routledge, 2017. (pp. 18-28)
- Rezapour, Y. Kheradmand, T & Shahedi, S. Effectiveness of Moral Intelligence on Social Performance and Behavioral

- Problems. *EthicScitech*. 2017; 12 (4):48-59. (In Persian).
- 11- Kleppe LC, Heggen K & Engebretsen E. Nursing textbooks' conceptualization of nurses' responsibilities related to the ideal of a holistic view of the patient: A critical analysis. *NurseEducPract*. 2016; 6(3): 106-115.
 - 12- Yam, S. Y. S. Education and Transnational Nationalism: The Rhetoric of Integration in Chinese National and Moral Education in Hong Kong. *Howard J. Commun*. 2016; 27(1), 38-52.
 - 13- Binfet J T, Gadermann A M & Schonert-Reichl K A. Measuring kindness at school: Psychometric properties of a School Kindness Scale for children and adolescents. *Psycho Sch.I*. 2016; 53(2), 111-126.
 - 14- Aldridge J M, Ala'i KG & Fraser BJ. Relationships between school climate and adolescent students' self-report of ethnic and moral identity. *Learn Environ Res*. 2016; 19(1), 1-15.
 - 15- Kadivar P, Kohoulat N, Abdolahi M H & Khoshbakht F. Perception of School Moral Atmosphere and Elementary Students' Moral Development. "*Int. J. Sch. Health*. 2016; 3(4): 1-6.
 - 16- Kohi, Elham. Yosefpour, Z. SajadiSeresht, A. Investigating the Role of Education in Reducing Students' Ethical Abnormalities in Different Educational Periods. Second National Conference on Sustainable Development in Educational Sciences and Psychology, Social and Cultural Studies. (In Persian), 2015.
 - 17- Smetana JG. Talking the Talk and Walking the Walk: Conversational Pathways to Moral Development. *Hum. Dev*. 2016; 58(4-5): 301-307.
 - 18- Tabatabaee, A., Hasani, P., Mortazavi, H., & Tabatabaieichehr, M. Strategies to enhance rigor in qualitative research. *Journal of North Khorasan University of Medical Sciences*, 2013; 5(3), 663-670. (In Persian).
 - 19- Ludwig, J. A., QUARTET, L., Reynolds, J. F., & Reynolds, J. F. *Statistical ecology: a primer in methods and computing* (Vol. 1). John Wiley & Sons. 1988.
 - 20- Hooman, H. *Practical Guide to Qualitative Research*. Samt Publications, Tehran. Humanities Research and Development Center, 2005. (In Persian).
 - 21- Aultman JM. A description of inter-professional ethics education in a United States college of pharmacy. *Pharm. Educ*. 2018; 18-25.
 - 22- Imanipour M. Ethical principles in education. *IJHE*, 2012; 5(6): 28-41. (In Persian).
 - 23- Janbozorgy M, Noury N & Agah M. *The Training of Ethics, social behavior and legality to children's*. Fifth Edition, Tehran, Arjmand Publications, 2014. (In Persian).
 - 24- Khosrowpanah A. The relationship between religion and ethics from the perspective of Master Mesbah, Q J. *KetabehNaghd*. 2015; 30: 22-40. (In Persian).